

**Motor pe benzină pentru
ambarcațiuni 4,9 kW**



Instrucțiuni de utilizare
Traducerea instrucțiunilor originale

Cuvântul de semnalizare (AVERTISMENT, PERICOL sau ATENȚIE) este utilizat împreună cu simbolul de alertă de siguranță pentru a indica probabilitatea și nivelul potențial de vătămare. În plus, simbolul de pericol poate fi utilizat pentru a exprima tipul de pericol.



AVERTISMENT indică un pericol care poate avea ca rezultat moartea sau o stare gravă de nervozitate. vătămare.



PERICOL indică un pericol care poate duce la deces sau vătămări grave.



AVERTISMENT indică un pericol care poate avea ca rezultat vătămări minore sau moderate.

1. SIGURANȚA MOTORULUI

INFORMAȚII IMPORTANTE PRIVIND SIGURANȚA

Majoritatea accidentelor legate de motor pot fi evitate dacă se respectă instrucțiunile din acest manual și informațiile de pe motor. Unele dintre cele mai frecvente pericole sunt enumerate mai jos. De asemenea, acesta oferă informații privind modul de protecție a operatorului și a altor persoane.

Responsabilitatea proprietarului

Motoarele sunt concepute pentru a funcționa în condiții de siguranță și fiabilitate atunci când sunt manipulate în conformitate cu instrucțiunile de utilizare. Citiți și înțelegeți toate instrucțiunile din acest manual înainte de a folosi motorul. Nerespectarea instrucțiunilor poate duce la vătămări corporale sau la deteriorarea echipamentului.

Operatorul trebuie să fie capabil să oprească rapid motorul și să înțeleagă funcționarea tuturor comenzilor. Nu permiteți niciodată nimănui să opereze motorul fără instrucțiuni corespunzătoare.

Nu permiteți copiilor să folosească motorul. Țineți copiii și animalele de companie la distanță.

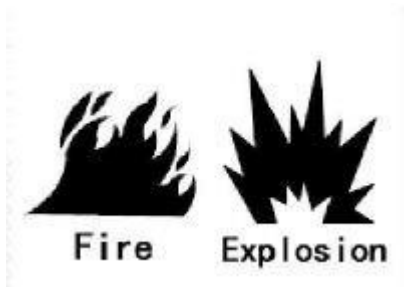

Realimentare cu combustibil

- Înainte de a scoate capacul rezervorului de combustibil, opriți motorul și lăsați-l să se răcească timp de cel puțin 2 minute.
- Umpleți rezervorul de combustibil în aer liber sau într-un loc bine ventilat.
- Nu umpleți excesiv rezervorul de combustibil. Umpleți rezervorul cu aproximativ 1,5 cm sub partea superioară a gâtului pentru a permite combustibilului să se dilate.
- Păstrați benzina departe de scânteii, flăcări deschise, căldură și alte surse de aprindere.
- Verificați regulat și frecvent conductele de combustibil, rezervorul, capacul și fittingurile pentru a detecta eventualele fisuri sau scurgeri. Înlocuiți-le dacă este necesar.

LA PORNIREA MOTORULUI

- Verificați dacă bujia de aprindere, eșapamentul de eșapament, capacul rezervorului de combustibil și aerul filtru în poziție.
- Nu porniți motorul cu bujia de aprindere scoasă.
- Dacă se varsă combustibil, așteptați până când acesta se evaporă înainte de a porni motorul.
- Dacă motorul se inundă, setați starterul pe OPEN/RUN (deschis/în funcțiune), reglați accelerația pe FAST (rapid) și porniți motorul.

ÎN FUNCȚIONAREA ECHIPAMENTULUI

- Nu înclinați motorul sau echipamentul într-un unghi care ar putea vărsa benzină.
- Nu opriți motorul cu carburatorul.

LA TRANSPORTUL ECHIPAMENTELOR

- Echipamentul trebuie să fie transportat cu un rezervor de combustibil FLUID sau cu

robinetul de închidere a combustibilului ÎNCHIS.



ATUNCI CÂND SE DEPOZITEAZĂ COMBUSTIBIL SAU ECHIPAMENTE CU COMBUSTIBIL ÎN REZERVOR

- Țineți-l la distanță de sobe, încălzitoare de apă sau alte aparate și surse de aprindere, deoarece acestea ar putea aprinde vaporii de benzină.

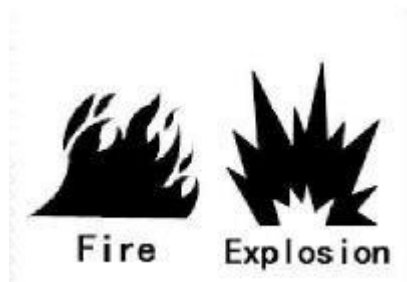

La pornirea motorului apar scântei. Scântele pot aprinde gazele inflamabile și se pot produce explozii și incendii

Nu porniți motorul dacă există o scurgere de combustibil sau de gaz în zonă.

Nu trebuie utilizate lichide de pornire sub presiune, deoarece vaporii sunt inflamabili.



O tragere rapidă a frânghiei de pornire (recul) vă trage mâna spre motor. Acest lucru poate duce la oase rupte, contuzii sau entorse

Când porniți motorul, trageți frânghia încet până când simțiți rezistență, apoi rapid glisați.

Înainte de a porni motorul, îndepărtați toate echipamentele/încărcăturile externe de pe motor.

Piese de echipament conectate direct, cum ar fi paletele, rotoarele, scripetele, angrenajele etc., trebuie să fie bine fixate.



Toxic Fumes

Monoxidul de carbon, un gaz incolor, inodor și otrăvitor, este emis de motoare.

Lăsați motorul în funcțiune în exterior (în aer liber).

Nu porniți și nu opriți motorul într-o zonă închisă, chiar dacă ușile sau geamurile sunt deschise.



Fire



Hot Surface

Motoarele convenționale generează căldură. Piesele motorului, în special toba de eșapament, acestea se încălzesc foarte tare. La contact pot apărea arsuri grave. Elementele inflamabile, cum ar fi frunzele, iarba uscată etc., se pot aprinde.

Lăsați amortizorul, cilindrul motorului și componentele să se răcească înainte de a le atinge. Îndepărtați orice material combustibil acumulat în zona eșapamentului și a cilindrului.



Moving Parts



Shock



Fire

Scântele neintenționate pot provoca incendii sau socuri electrice.

Activarea neintenționată poate avea ca rezultat părți ale corpului secționate sau laceratii.

ÎNAINTE DE A EFECTUA AJUSTĂRI ȘI REPARAȚII

Deconectați cablul bujiei de aprindere și țineți-l departe de bujie.

Deconectați bateria de la borna negativă (numai pentru motoarele de pornire electrice).

LA TESTAREA LUMÂNĂRILOR

Utilizați un tester de bujii aprobat.

Dacă bujia este deteriorată, nu efectuați testul de aprindere.



2. AMPLASAREA PIESELOR ȘI A SISTEMULUI DE CONTROL

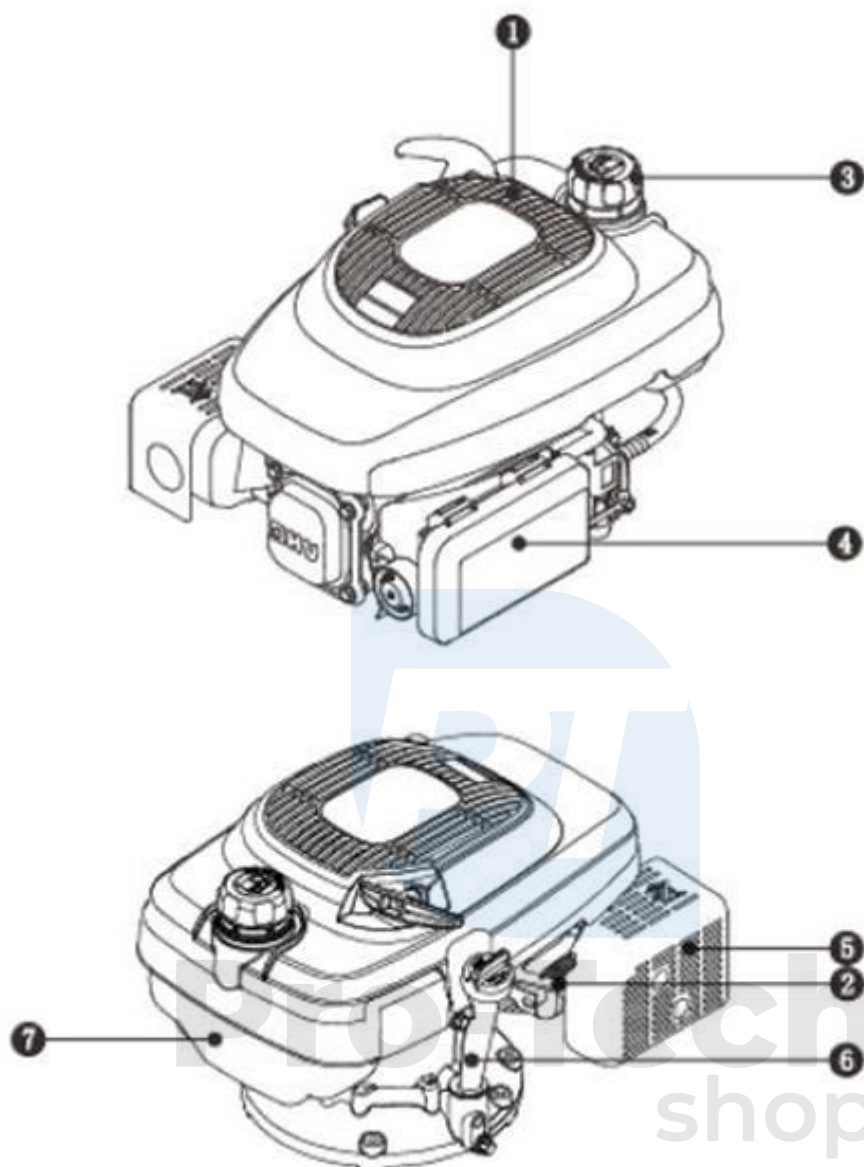

1. Starter
2. Frână
3. Capacul rezervorului de combustibil
4. Filtru de aer
5. Amortizor de eșapament
6. Coală de ulei
7. Rezervor de combustibil

3. CONTROL

3.1 ULEI DE MOTOR

RECOMANDĂRI PENTRU ULEIUL DE MOTOR

Uleiul este un factor major care afectează performanța și durabilitatea. Utilizați un motor în patru timpi ulei.

Pentru utilizare generală, se recomandă SAE 10W-30. Se pot utiliza alte vâscozități prezentate în tabel dacă temperatura medie din locul în care este utilizat aparatul se încadrează în limitele recomandate.

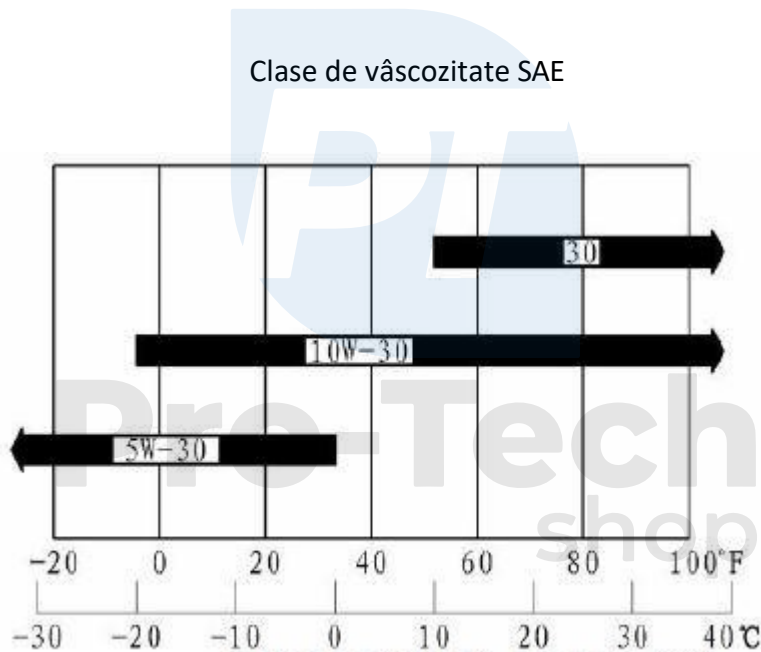

Vâscozitatea uleiului și clasificarea acestuia sunt indicate pe eticheta API de pe rezervorul de ulei. Recomandăm utilizarea uleiului API SERVICE din categoria SE sau SF.

IMPORTANT: Acest motor este livrat din fabrică fără ulei. Înainte de a porni motorul verificați nivelul de ulei. Dacă motorul funcționează fără ulei, acesta va fi deteriorat iremediabil și nu va fi acoperit de garanție.

- Verificați nivelul uleiului de motor cu motorul oprit și pe o suprafață plană.
- Îndepărtați capacul joi de ulei / joja de ulei și curățați-le.
- Introduceți capacul joi de ulei/ja de ulei în gâtul de umplere, așa cum se arată, dar

nu-l înșurubați, apoi scoateți-l pentru a verifica nivelul de ulei.



- Dacă nivelul uleiului este aproape sau sub limita inferioară a joi, adăugați uleiul recomandat până la marcajul limitei superioare. Nu umpleți în exces și nu adăugați prea mult ulei.

- Apoi reinstalați capacul de ulei / joi de ulei.

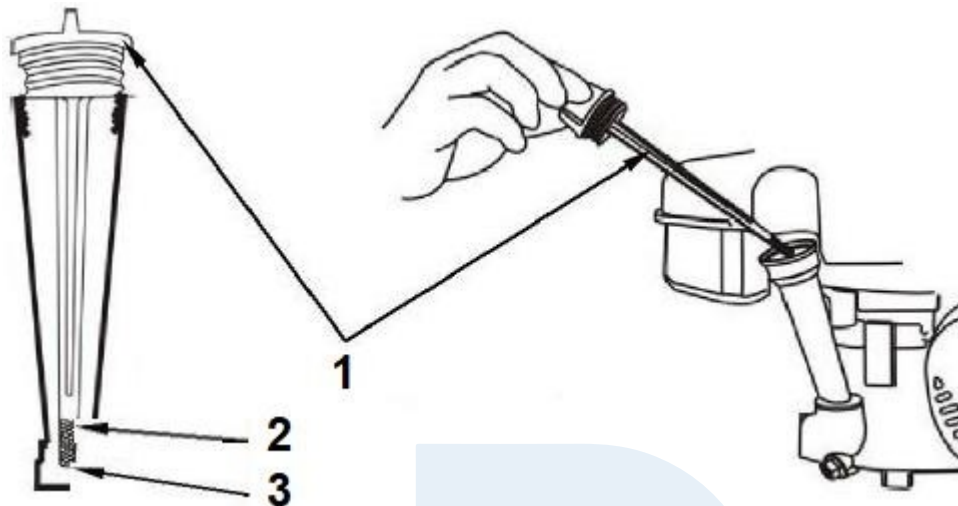

1. Capacul rezervorului/scală 2 . Limita superioară 3 . Limita inferioară

Capacitate rezervor de ulei de la 0,55 l

ATENȚIE:

Nu umpleți prea mult. Umplerea excesivă a uleiului poate provoca:

Fum, probleme de pornire, o bujie murdară sau ulei vărsat pe filtrul de aer. Uleiul uzat trebuie dus la un loc special de eliminare.

3.2 COMBUSTIBIL

RECOMANDĂRI PRIVIND COMBUSTIBILUL

Utilizați benzină curată și proaspătă, fără plumb, cu o cifră octanică de minimum 85.

- Aceste motoare sunt certificate pentru a funcționa cu benzină fără plumb. Benzina fără plumb produce mai puține depuneri în motor și în bujii și prelungeste durata de viață a sistemului de evacuare.

- Nu utilizați niciodată benzină sau amestec de benzină și ulei folosit sau contaminat. Aveți grijă

pentru a preveni pătrunderea murdăriei sau a apei în rezervorul de combustibil.



- Atunci când funcționați sub o sarcină mare, este posibil să auziți ocazional o scânteie ușoară sau un sunet metalic. Acesta nu este un motiv de îngrijorare.

- Dacă apare o scânteie sau un sunet metalic la o turație constantă a motorului în condiții de sarcină normală, schimbați marca de benzină. Dacă scânteia sau zgomotul metalic persistă, contactați un centru de service autorizat.

Capacitatea rezervorului de combustibil: 1,3 l

PERICOL: Benzina și vaporii de benzină sunt inflamabili și explozibili.

3.3 PORNIREA MOTORULUI

1. Închideți starterul manual

2. Prindeți mânerul de pornire. Trageți încet până când simțiți rezistență, apoi trageți rapid pentru a porni motorul și a preveni reculul.

3 Dacă s-a folosit un starter pentru a porni motorul, mutați accelerația în poziția rapidă (sau înaltă) atunci când motorul este suficient de cald pentru a funcționa fără probleme fără a folosi starterul.

4 **MODELE CU FRÂNĂ PE VOLAN:** Țineți maneta de frână pe volan (situată în partea superioară a mașinii). Când maneta volanului este eliberată, motorul se va opri.

5 Reglați nivelul de control la turația dorită a motorului. Pentru cele mai bune performanțe ale motorului, se recomandă să se opereze motorul cu accelerația în poziție înaltă.

NOTĂ: Înainte de a porni motorul, verificați cu atenție dacă există suficient ulei în motor.

PERICOL: O tragere rapidă a cablului de pornire (recul) vă va trage mâna spre motor mult mai repede.

Piese rotative pot intra în contact cu mâinile, picioarele, părul, hainele sau accesoriile. Motoarele convenționale generează căldură. Părțile motorului, în special eșapamentul, se încălzesc foarte tare. În urma contactului cu aceste piese se pot produce arsuri grave.

3.4 OPRIREA MOTORULUI

1. Mutați mânerul de direcție în poziția de ralanti (IDLE).
2. Mutați mânerul de direcție în poziția de oprire.
3. Modele cu frână pe roată: Eliberați maneta de frână pe roata de mână (situată pe unitate) și opriți motorul.
4. Rotiți supapa de combustibil în poziția OFF. Dacă nu aveți de gând să porniți motorul.

4. ÎNTREȚINERE

CÂT DE IMPORTANTĂ ESTE ÎNTREȚINEREA

O bună întreținere este esențială pentru o funcționare sigură, economică și fără probleme. De asemenea, va contribui la reducerea poluării aerului.

Întreținerea necorespunzătoare a acestui motor sau necorectarea unei probleme înainte de a-l porni poate cauza o defecțiune care ar putea duce la vătămări grave sau la deces. Respectați întotdeauna recomandările și programele de inspecție și întreținere prezentate în acest Manual.

SIGURANȚA ÎNTREȚINERII

Întreținerea regulată va îmbunătăți performanța și va prelungi durata de viață a motorului

Neîntreținerea și nerespectarea măsurilor de precauție pot duce la vătămări grave sau chiar la deces. Respectați întotdeauna procedurile și precauțiile descrise în manualul de utilizare.

Măsuri

- Asigurați-vă că motorul este oprit înainte de a începe orice lucrare de întreținere sau reparație. Acest lucru elimină mai multe pericole potențiale:

Intoxicație cu monoxid de carbon de la gazele de eșapament ale motoarelor.

- Asigurați o ventilație suficientă atunci când motorul este în funcțiune.

Se arde la contactul cu părțile fierbinți.

- Lăsați motorul și sistemul de evacuare să se răcească înainte de a le atinge.

Risc de rănire din cauza pieselor în mișcare.

- Citiți instrucțiunile înainte de a începe și asigurați-vă că dispuneți de unelte și aptitudinile potrivite.

- Pentru a reduce riscul de incendiu sau de explozie, aveți grijă când manipulați benzina. Utilizați numai solvenți neinflamabili, nu benzină, pentru a curăța piesele. Țineți țigările, scânteile și flăcările la distanță mare de toate piesele legate de combustibil.

Pentru a asigura cea mai bună calitate și fiabilitate, utilizați numai piese noi, originale sau echivalente pentru reparații și înlocuiri.



Pro-Tech
shop

PLAN DE ÎNTREȚINERE

PERIOADA DE SERVICIU REGULAT Serviciul prestat în fiecare dintre cele menționate mai sus un interval lunar sau o perioadă de funcționare lucrări, oricare dintre acestea are loc mai întâi. luna		Înainte de fiecare utilizare	În fiecare lună sau 5 ore	La fiecare 3 luni sau 25 de ore	La fiecare 6 luni sau 50 de ore	În fiecare an sau 100 de ore
Element						
Motor ulei	Verificați niveluri	○				
	Înlocuire		○		○ (1)	
Aer filtru	Verificați	○				
	Curățare			○ (2)		
	Înlocuire					○
Bujie de aprindere	Control-curățare				○	
	Înlocuire					○
Plăcuță de frână volant	Verificați				○	
The Spark Catcher (ultimele episoade)	Curățare				○	
Viteza de ralanti	Control - setări					○ (3)
Înălți mea lumin ii supape	Control - setări					○ (3)

Evacuare Camera	Curățare	La fiecare 100 de ore (3)
Combustibil conductă	Verificați	La fiecare 2 ani (înlocuiți dacă este necesar) (3)

(1) Dacă mașina este utilizată sub o sarcină excesivă sau la o temperatură ambiantă ridicată, schimbați uleiul de motor la fiecare 25 de ore.



(2) Curățați mai des în mediile prăfuite sau în prezența prafului în suspensie. Dacă piesele filtrului de aer sunt foarte murdare, înlocuiți-le.

(3) Aceste elemente trebuie reparate de către dealerul dumneavoastră, cu excepția cazului în care aveți unelte și calificare. Informații privind procedurile de service pot fi găsite în acest manual. Nerespectarea acestui program de întreținere poate anula garanția.

NOTĂ: Uleiul uzat este un deșeu periculos. Eliminați uleiul uzat în mod corespunzător. Nu îl aruncați împreună cu deșeurile menajere. Vă recomandăm ca uleiul uzat să fie sigilat într-un recipient sigilat și dus la un centru de reciclare local sau la o stație de dormit/vize pentru prelucrare ulterioară.

SCHIMBAREA ULEIULUI DE MOTOR

Scurgeți uleiul uzat atunci când motorul este cald. Uleiul cald se scurge rapid și complet.

1. Așezați un recipient adecvat sub motor pentru a colecta uleiul uzat, apoi scoateți capacul de umplere/balanța, șurubul de golire și șaiba de etanșare.
2. Lăsați uleiul uzat să se scurgă complet, apoi reinstalați bușonul de golire și șaiba de etanșare și strângeți-le bine.
3. Cu motorul în poziție orizontală, umpleți motorul cu uleiul recomandat până la marcajul superior de pe joă.
4. Puneți la loc capacul/fișa de ulei.

Funcționarea motorului cu un nivel scăzut de ulei poate deteriora motorul.

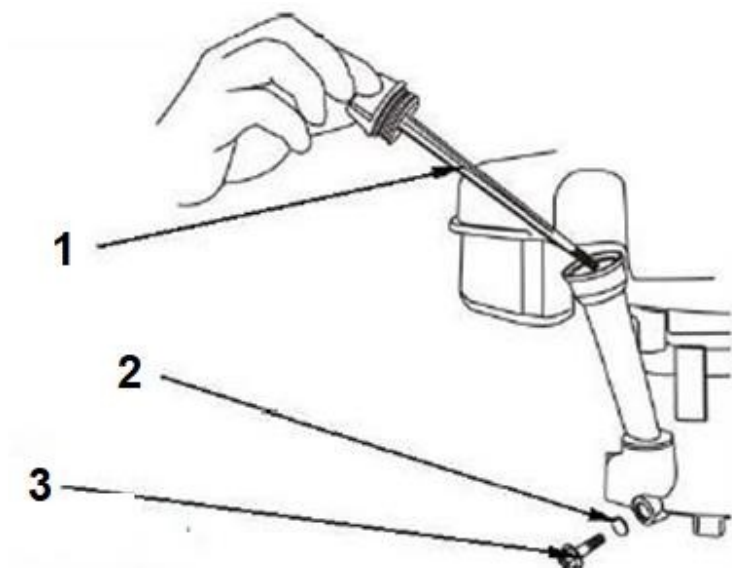

1. Capac de umplere /
baionetă
2. Sigiliu
3. Șurub de scurgere

Realimentare cu combustibil

Cu motorul oprit, scoateți capacul rezervorului de combustibil și verificați nivelul de combustibil. Dacă nivelul de combustibil este scăzut, completați rezervorul. Înainte de a porni motorul, completați rezervorul de combustibil până la un nivel bine loc ventilat. Dacă motorul a funcționat, lăsați-l să se răcească. Realimentați cu atenție, astfel încât nu a existat nicio scurgere. Nu umpleți deasupra căptușelii filtrului de combustibil. După realimentare, strângeți bine capacul rezervorului de combustibil. Nu realimentați niciodată motorul într-o clădire în care vaporii de benzină pot ajunge la flăcări sau scânteii. Păstrați benzina la distanță mare de surse de aprindere, grătare, aparate electrice, scule electrice etc. Combustibilul vărsat nu numai că reprezintă un risc de incendiu, dar dăunează și mediului înconjurător.

AVERTISMENT! Combustibilul poate deteriora vopseaua și materialele plastice. Aveți grijă să nu vărsați combustibil atunci când umpleți rezervorul de combustibil. Deteriorările cauzate de combustibilul vărsat nu sunt acoperite de garanție.

FILTRU DE AER

Îndepărtați capacul filtrului de aer și verificați filtrul. Curățați sau înlocuiți garniturile murdare ale filtrului. Înlocuiți întotdeauna elementele de filtrare deteriorate. În cazul filtrului de aer cu ulei, verificați și nivelul de ulei.

NOTĂ: Un filtru de aer murdar restricționează fluxul de aer către carburator și reduce performanțele motorului.

Dacă folosiți motorul în locuri foarte prăfuite, curățați filtrul de aer mai des, așa cum este specificat în PLANUL DE ÎNTREȚINERE.

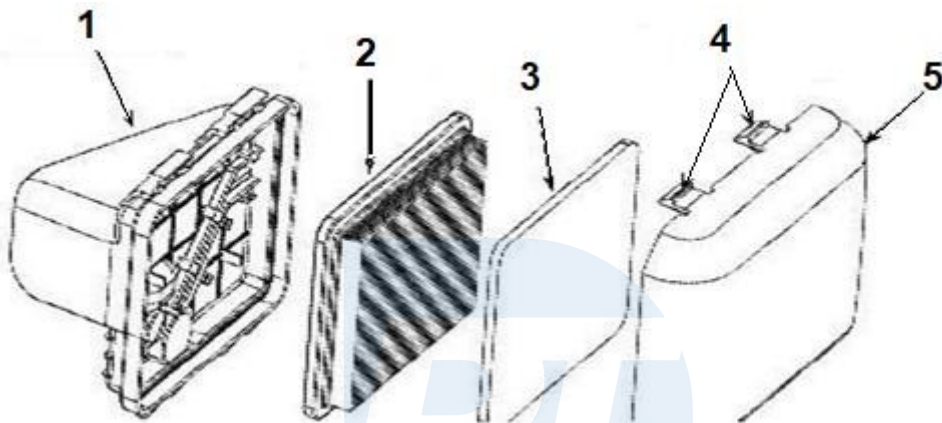
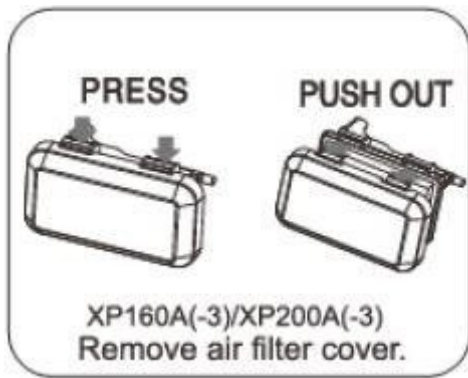

1. Corpul filtrului de aer
Încuietoare
5. Capacul filtrului de aer

2. Corpul filtrului de aer

4. Filtru extern

CONTROL

1. Apăsați zăvoarele de pe capacul filtrului de aer sau deșurubați piulițele și scoateți capacul. Verificați filtrul pentru a vă asigura că este curat și în stare bună.
2. Reinstalați filtrul de aer și capacul filtrului de aer.

Curățare

1. Bateți filtrul pe o suprafață dură pentru a îndepărta resturile sau suflați aer comprimat (nu mai mult de 30 psi [207 kPa, 2,1 kg/cm²]) prin filtru, dinspre partea curată spre motor. Nu încercați niciodată să suflați praful. Periajul va lipi murdăria de fibre.
2. Bateți filtrul în mod repetat pe o suprafață dură pentru a îndepărta orice resturi. Dacă partea exterioară a filtrului este foarte murdară, înlocuiți filtrul exterior.
3. Ștergeți orice murdărie de pe corpul filtrului de aer și ștergeți-o cu o cârpă umedă. Asigurați-vă că nu pătrunde murdărie în pasajul de aer care duce la carburator.

AVERTISMENT: Funcționarea motorului fără un filtru de aer sau cu un filtru de aer deteriorat va permite prafului să pătrundă în motor, provocând uzura rapidă a acestuia. Acest tip de deteriorare nu este acoperit de garanția distribuitorului.

Întreținerea bujiilor de aprindere

Prize recomandate: F7RTC sau similar.

ATENȚIE:

O bujie defectă poate deteriora motorul.

1. Scoateți capacul bujiei și curățați murdăria din jurul bujiei.
2. Scoateți lumânarea cu ajutorul cheii pentru lumânări.
3. Verificați bujia de aprindere. Înlocuiți-o dacă electrozii sunt uzați sau dacă izolația este crăpată sau uzată.

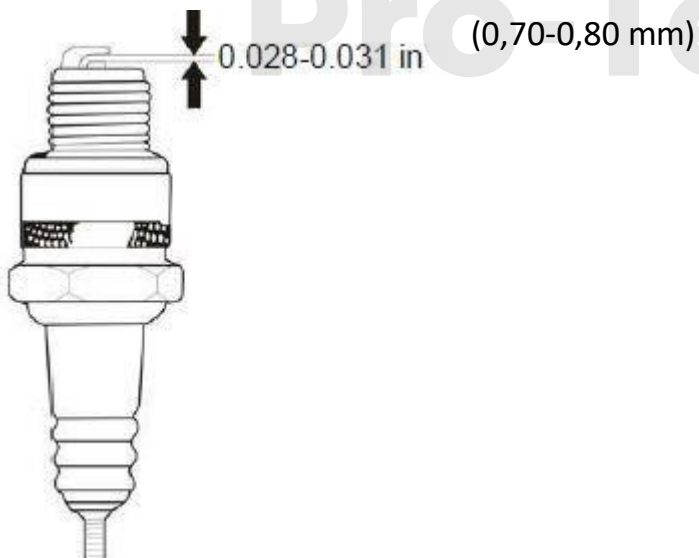

4. Măsurați distanța dintre electrozii bujiei cu un instrument de măsură adecvat. Distanța trebuie să fie de 0,70 - 0,80 mm (0,028 - 0,031 inch). Dacă este necesar, reglați distanța prin îndoirea cu atenție a electrozului lateral.
5. Instalați manual și cu grijă bujia pentru a evita tăierea transversală.
6. După ce ați introdus bujia, strângeți-o cu o cheie de bujii pentru a elimina apa. La reinstalarea bujiei, strângeți-o cu 1/8 - 1/4 de tură după ce bujia a fost instalată. Dacă instalați o bujie nouă, strângeți-o cu 1/2 tură după ce ați introdus bujia.
7. AVERTISMENT: O bujie slăbită poate supraîncălzi și deteriora motorul. Strângerea excesivă a bujiei de aprindere poate deteriora filetele din capul cilindrului.
8. Instalați capacul bujiei de aprindere.

5. DEPOZITARE ȘI TRANSPORT

DEPOZITAREA MOTORULUI

Pregătirea pentru depozitare

Pregătirea corespunzătoare pentru depozitare este esențială pentru a asigura o stare bună și fără probleme a motorului. Următorii pași vor contribui la reducerea ruginei și a coroziunii care afectează funcția și aspectul motorului și vor facilita pornirea acestuia după depozitare.

Curățare

Dacă motorul a fost în funcțiune, lăsați-l să se răcească timp de cel puțin o jumătate de oră înainte de a-l curăța. Curățați toate suprafețele exterioare, îndepărtați vopseaua deteriorată și alte zone care pot rugina, vopsiți cu un strat subțire de ulei.

NOTĂ: Utilizarea unui furtun de grădină sau a unui aparat de spălat cu presiune poate forța apa să intre în filtrul de aer sau orificiul pentru eșapament. Apa din filtrul de aer va umezi filtrul de aer, iar apa care curge prin filtrul de aer sau prin amortizor poate intra în cilindru și poate provoca daune.

Contactul cu un motor încins poate provoca daune. Dacă motorul este în funcțiune, lăsați-l să se răcească timp de cel puțin o jumătate de oră înainte de a-l spăla.

Combustibil



Benzina se oxidează și se deteriorează în timpul depozitării. Benzina veche va provoca o pornire dificilă și va lăsa un reziduu de cauciuc care înfundă sistemul de alimentare. Dacă benzina din motorul dumneavoastră se deteriorează în timpul depozitării, este posibil să fie necesară repararea sau înlocuirea carburatorului și a altor componente ale sistemului de alimentare. Perioada de timp în care benzina va rămâne în rezervorul de combustibil și în carburator fără a cauza probleme de funcționare va varia în funcție de factori precum amestecul de benzină, temperatura de depozitare și dacă rezervorul de combustibil este parțial sau complet plin. Aerul dintr-un rezervor de combustibil parțial umplut va degrada calitatea combustibilului. Condițiile/temperaturile de depozitare foarte calde vor accelera deteriorarea calității combustibilului. Problemele de deteriorare a combustibilului pot apărea în câteva luni sau chiar mai puțin dacă benzina nu era proaspătă atunci când rezervorul de combustibil a fost reumplut. Garanția limitată a distribuitorului va nu acoperă deteriorarea sistemului de alimentare cu combustibil sau problemele de performanță ale motorului datorate unei pregătiri neglijente a depozitării. Puteți prelungi durata de depozitare a combustibilului adăugând un stabilizator de combustibil fabricat în acest scop sau puteți preveni problemele de deteriorare a combustibilului prin golirea rezervorului de combustibil și a carburatorului.

ADĂUGAREA UNUI STABILIZATOR DE COMBUSTIBIL PENTRU A PRELUNGI PERIOADA DE DEPOZITARE A COMBUSTIBILULUI

Atunci când adăugați stabilizator de combustibil, umpleți rezervorul de combustibil cu benzină proaspătă. Dacă este umplut doar parțial, aerul din rezervor va contribui la deteriorarea combustibilului în timpul depozitării. Dacă păstrați un bidon de benzină pentru realimentare, asigurați-vă că acesta conține numai benzină proaspătă.

1. Adăugați stabilizatorul de combustibil în conformitate cu instrucțiunile producătorului.
2. După adăugarea stabilizatorului de combustibil, faceți motorul să funcționeze afară timp de 10 minute pentru a vă asigura că benzina tratată a înlocuit benzina din carburator.
3. Opriți motorul și rotiți supapa de combustibil în poziția OFF.

GOLIREA REZERVORULUI DE COMBUSTIBIL ȘI A CARBURATORULUI

1. Așezați un rezervor de combustibil omologat sub carburator și folosiți o pâlnie pentru a preveni vărsarea.

Combustibil.

2. Deșurubați șurubul și garnitura de golire a carburatorului, apoi șaița de etanșare și

roțiți maneta de combustibil în poziția ON.

3. Când rezervorul de combustibil este gol, înșurubați șurubul de golire și șaiba de etanșare. Strângeți-le bine.

Precauții de depozitare



1. Schimbați uleiul de motor.
2. Îndepărtați lumânările.
3. Turnați o lingură (5-10 cc) de ulei de motor curat în cilindru.
4. Trageți frânghia de pornire de mai multe ori pentru a distribui uleiul în cilindru.
5. Reinstalați bujiile.
6. Trageți încet de frânghia de pornire până când simțiți rezistență. Acest lucru va închide supapele pentru a preveni intrarea umezelii în cilindrul motorului. Întoarceți cu grijă frânghia de pornire.

Dacă motorul dvs. va fi depozitat cu benzină în rezervorul de combustibil și în carburator, este important să reduceți risc de aprindere a vaporilor de benzină. Alegeți o zonă de depozitare bine ventilată, departe de aparatele care produc flăcări, cum ar fi aragazul, încălzitorul de apă sau uscătorul de rufe. De asemenea, trebuie să evitați locurile cu motoare electrice sau unelte electrice care generează scântei. Dacă este posibil, evitați zonele de depozitare cu umiditate ridicată, deoarece aceasta favorizează coroziunea și rugină.

Cu excepția cazului în care tot combustibilul a fost golit din rezervorul de combustibil, lăsați maneta supapei de combustibil în poziția OFF (oprit) pentru a limita posibilitatea de scurgere a combustibilului.

Poziționați mașina astfel încât motorul să fie la nivel. Înclinarea acestuia poate provoca scurgeri de combustibil sau ulei.

7. Când motorul și sistemul de evacuare sunt reci, acoperiți motorul pentru a preveni pătrunderea prafului.
la motor. Un motor și un sistem de evacuare fierbinți pot aprinde sau topi anumite materiale. Nu folosiți materiale plastice ca acoperire pentru praf. Acoperirea neporoasă reține umezeala în jurul motorului, ceea ce duce la rugină și coroziune.

Dacă aparatul dvs. are o baterie de pornire electrică, încărcați-o o dată pe lună în timp ce este motor în stoc. Acest lucru va contribui la prelungirea duratei de viață a bateriei.

Funcționarea echipamentului după demontare

Verificați motorul conform instrucțiunilor din secțiunea ÎNTREȚINERE.

În cazul în care combustibilul a fost golit în vederea depozitării, umpleți din nou rezervorul cu combustibil proaspăt.

cu benzină. Dacă depozitați un bidon de benzină pentru realimentare, asigurați-vă că acesta

conține numai benzină proaspătă. Benzina se oxidează și se deteriorează în timp, ceea ce face dificilă pornirea.

Dacă cilindrii au fost acoperiți cu ulei în timpul pregătirii pentru depozitare, este posibil ca motorul să iasă fum pentru scurt timp la pornire. Acest lucru este normal.



Transport

Dacă motorul este în funcțiune, așteptați cel puțin 15 minute până când motorul se răcește, apoi mașina și încărcați motorul pe vehiculul de transport. Un motor și un sistem de evacuare fierbinți vă pot arde sau pot aprinde unele materiale.

Păstrați motorul echilibrat în timpul transportului pentru a reduce posibilitatea de scurgeri de combustibil. Mutați maneta supapei de combustibil în poziția OFF.

Rezolvarea problemelor

Motorul nu pornește	Cauza posibilă	Soluție
Verificați poziția controale	Aspirație deschisă	În cazul în care motorul nu este încălzit, deplasați pârghia în poziția ÎNCHIS.
	Comutatorul este în poziția OFF.	Porniți întrerupătorul motorului.
Verificați combustibilul.	Fără combustibil	Alimentați
		Scurgeți combustibilul din rezervor și din carburator. Turnați combustibil proaspăt. Este posibil ca combustibilul să fi fost în mod incorect, este posibil ca motorul să nu fi fost pregătit corespunzător pentru depozitare sau ca combustibilul să nu fi fost utilizat cu combustibilul potrivit.
Selectați și verificați bujii	Bujii de aprindere necorespunzătoare, murdare sau distanța incorectă între electrozi.	Reglați distanța dintre electrozi sau înlocuiți bujiile.
	Bujii de aprindere inundate cu combustibil (motor inundat)	Uscați bujiile și reinstalați-le. Porniți motorul prin deplasarea manetei în poziția FAST (rapid).

Duceți motorul la un atelier autorizat sau consultați manualul de utilizare.	Filtru de combustibil blocat, funcționare incorectă carburator, problema cu aprindere, supapă blocată etc.	Înlocuiți sau reparați componentele defecte, după caz.
--	--	--

Motorul nu are putere	Cauza posibilă	Soluție
1. Verificați aerul filtru	Element de filtrare blocat	Curățați sau înlocuiți cartușele de filtrare.
2. Verificați combustibilul	Fără combustibil.	Alimentați
		Scurgeți combustibilul din rezervor și din carburator. Turnați combustibil proaspăt. Combustibilul poate fi incorect, este posibil ca motorul să nu fi fost pregătit corespunzător pentru depozitare sau combustibilul poate fi incorectă.

Motorul nu funcționează corect	Cauza posibilă	Soluție
Verificați bujiile	Lumânare deteriorată	Instalați noul sistem corect lumânare
	Distanța dintre bujii este incorectă.	Setați spațiul dintre electrozi la valoarea de între 0,7 și 0,8 mm.
Verificați filtrul de aer	Filtrul de aer este poluat.	Curățați filtrul de aer.

Partea A: Informații generale

1. Introducere

Motoarele exterioare TK139FD sunt concepute pentru cârmaci de ambarcațiuni mici (cu o capacitate de până la 6 pasageri) care funcționează pe benzină și operează pe apă.

PARTEA B INFORMAȚII PRIVIND ECHIPAMENTUL

1. Numele modulului

Motoare exterioare TK139FD

CAPITOLUL 1

Funcționare:

Motoarele noastre exterioare sunt propulsate exclusiv de motoare pe benzină în 4 timpi.

1. Mâner de recul manual
2. Butonul de sufocare
3. Setarea becului de avertizare a supraîncălzirii
4. Tijă de reglare a unghiului de înclinare
5. Manetă de accelerație și volan
6. Fixare prin cablu
7. Maneta de ridicare a motorului
8. Blocare înclinare
9. Alimentarea cu apă de răcire
10. Elice

SISTEM DE LUBRIFIERE INTERNĂ

Motoarele pe benzină sunt lubrifiate prin circulația uleiului din carterul de ulei (carterul motor). Lipsa uleiului va cauza supraîncălzirea și, eventual, griparea motorului.

Uleiul în exces poluează bujiile, provoacă fum și produce cantități mari de funingine. Toate acestea pot duce la defectarea motorului.

INSTALARE

Metodă de fixare a motorului exterior pe navă cu ajutorul unor cleme cu șuruburi de mână. Acestea fixează tablierul ambarcațiunii între suportul de montare a motorului și plăcile filetate. Trebuie verificată strângerea acestora de fiecare dată când se folosește motorul. Pentru a fixa motorul în ambarcațiune și pentru a împiedica motorul să cadă din barcă în cazul în care clemele se slăbesc în timpul funcționării, ar trebui să se folosească și un șnur sau un lanț. Pentru motoarele exterioare mai mari, suportul de montare este de obicei înșurubate prin placa transversală. Aceasta este o metodă mai sigură, dar trebuie să verificați în mod regulat spațiul liber.

Unghiul de acționare

Prin modificarea unghiului de acționare a motorului exterior, prova bărcii se poate ridica sau coborî.

Performanța și stabilitatea unei ambarcațiuni depind în mare măsură de unghiul corect al motorului. Unghiul corect de înclinare depinde de caracteristicile de manevră ale navei, de dimensiunea exterioară, de condițiile de mare și de sarcini. Prin urmare, este important să fixați corect motorul în diferite condiții de încărcare și de mare.

La motoarele mai mici, unghiul de compensare este reglat manual prin glisarea tijei de reglare în diferitele găuri din suportul de montare. Motoarele mai mari au de obicei un comutator de reglaj montat pe mânerul telecomenzii.

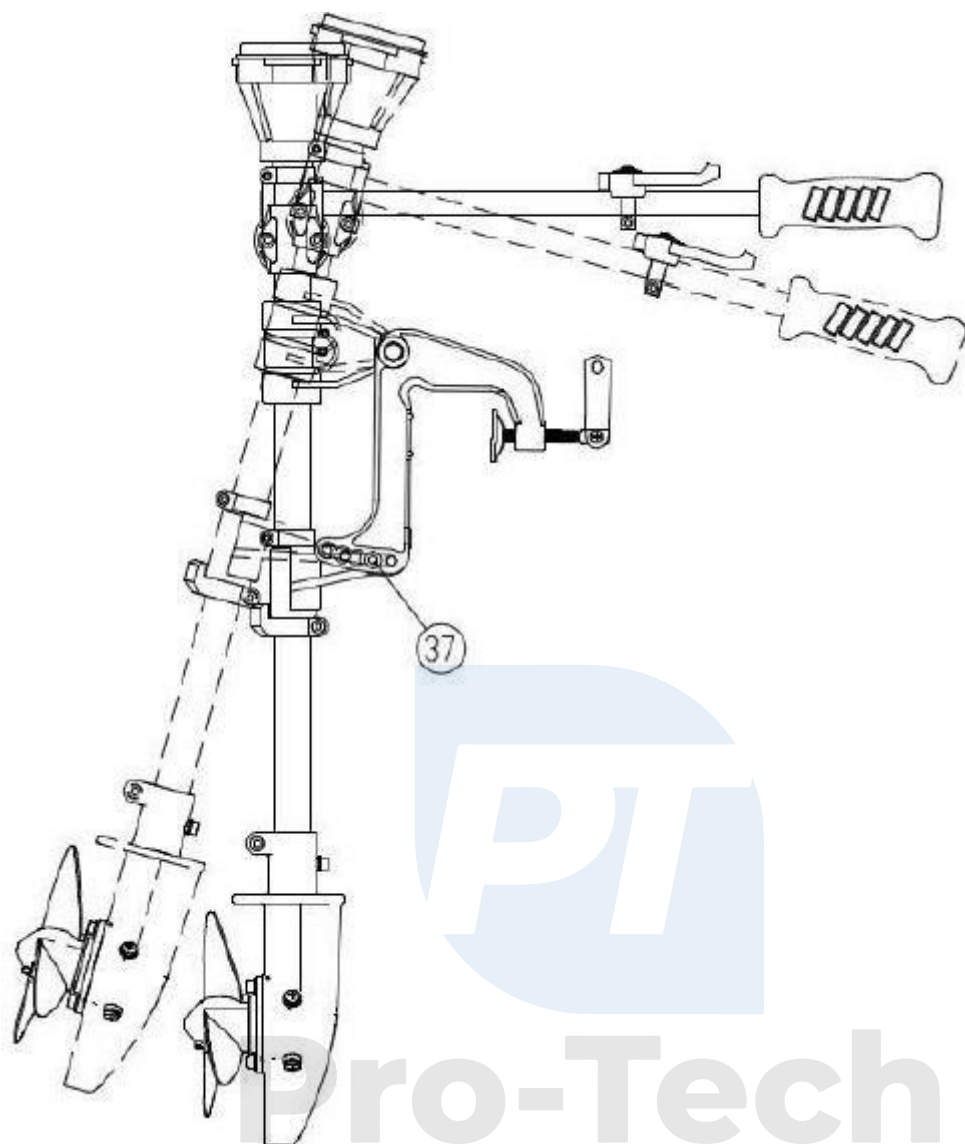

Slăbiți cele 2 șuruburi 37, așa cum se arată mai sus, pentru a regla unghiul.

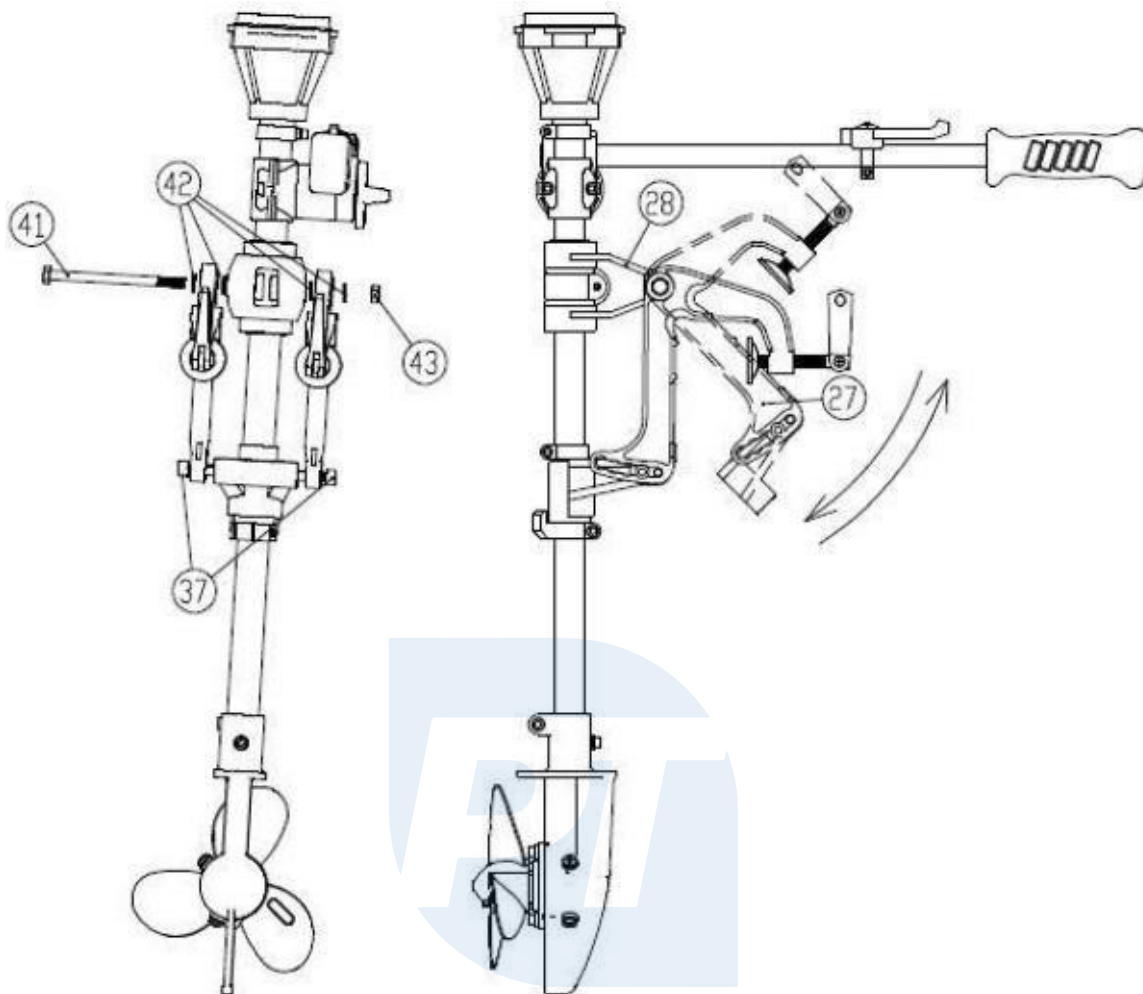

Instalați piesa 27 așa cum se arată în ilustrație. Înainte de asamblare, strângeți piesa 37, fixați piesele 27 și 38 cu unealta 41, instalați 4 bucăți din piesa 42, așa cum se arată mai sus, apoi piesele 42 și 37. Asigurați-vă că piesa 37 poate aluneca peste piesele de montare 37 și 42.

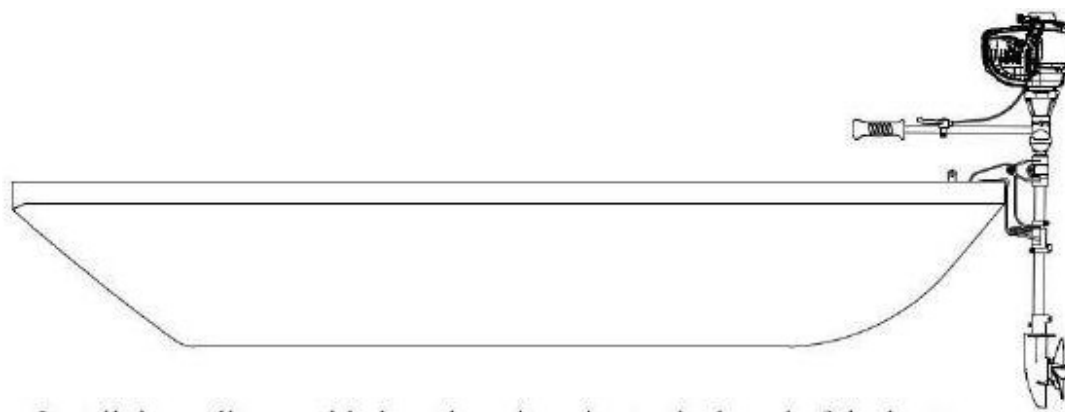

Ataşați motorul exterior la puntea bărcii și fixați-l.

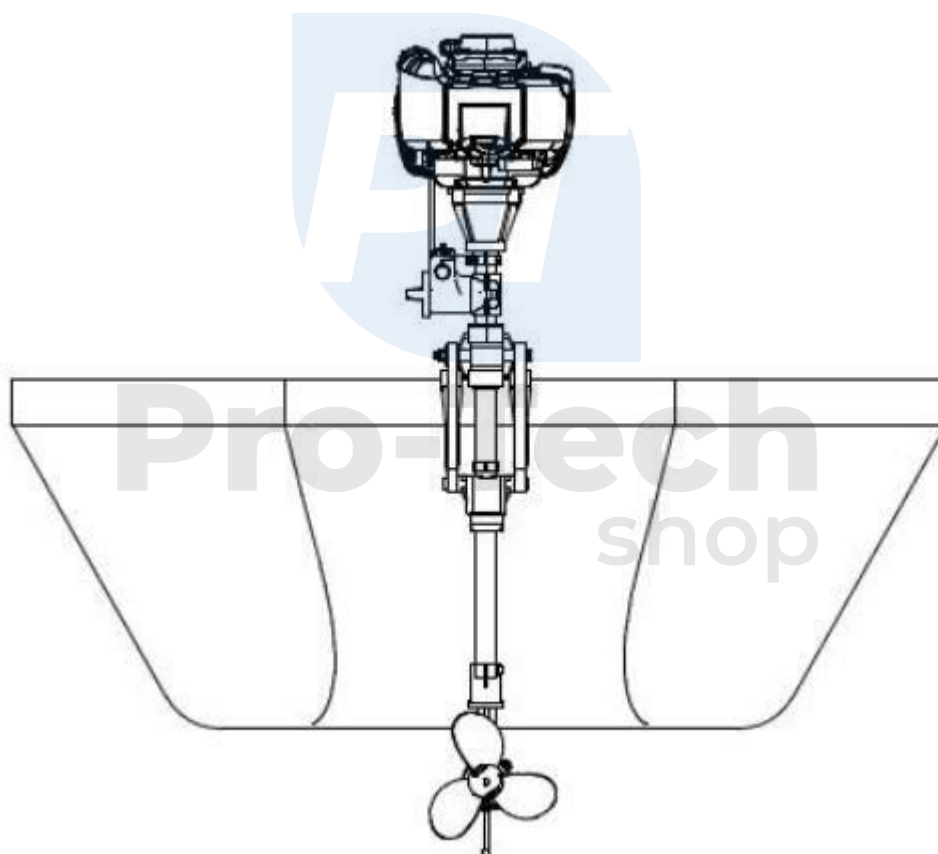

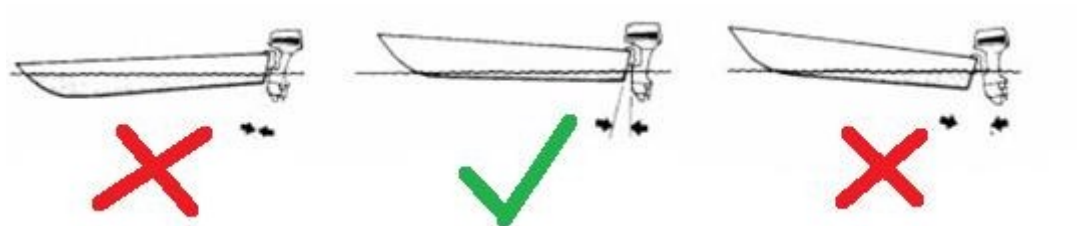

SCHIMBAREA ULEIULUI DIN CUTIA DE VITEZE

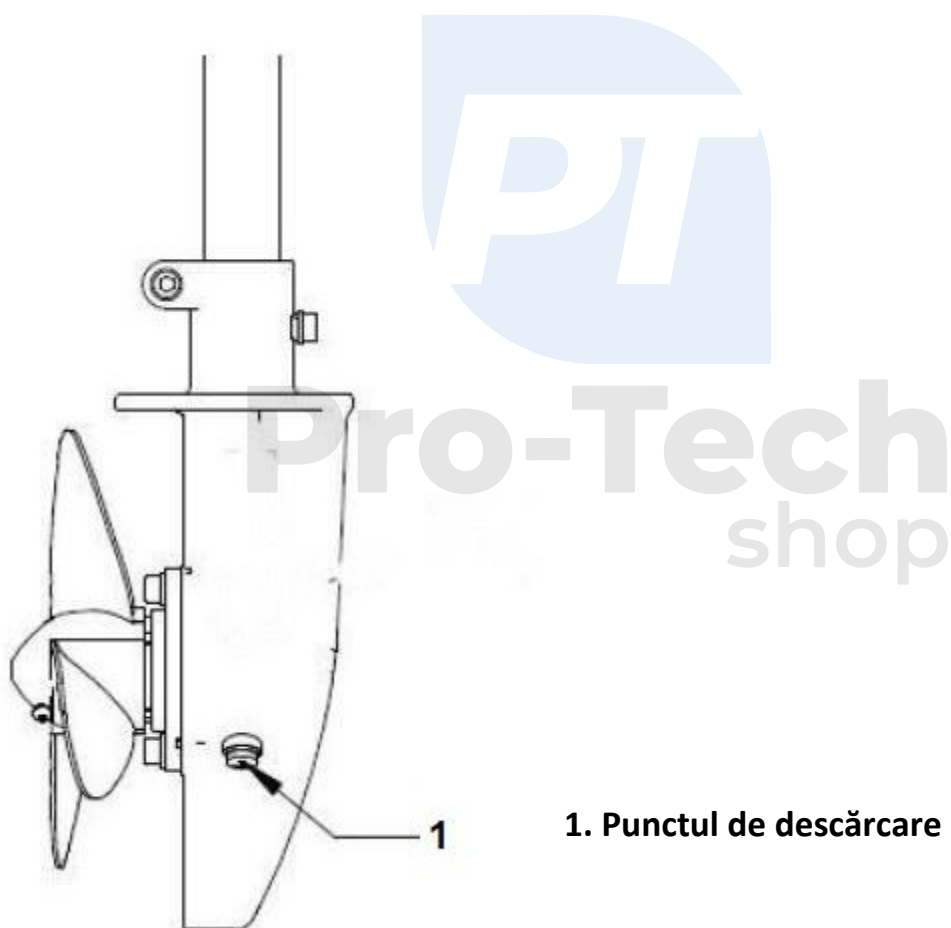

1. Punctul de descărcare a uleiului

Uleiul de transmisie trebuie schimbat la fiecare 100 de ore de funcționare sau la trei luni, în funcție de ce se întâmplă mai întâi.

Scurgeți uleiul de transmisie în recipient prin deschiderea șurubului de scurgere a uleiului (2) și apoi nivelul

(1). Dacă motorul exterior este în poziție verticală, injectați cantitatea recomandată de lubrifiant

agentul în orificiul bușonului de golire a uleiului (2) până când uleiul iese prin orificiul bușonului de verificare a uleiului (1). Introduceți și strângeți ambele dopuri de golire.

LUBRIFIERE EXTERNĂ

La fiecare trei luni, adăugați unsoarea recomandată (marină) în zonele desemnate (fitinguri de ungere) din exterior. Această procedură va asigura o mișcare lină a tuturor pieselor mobile. Este important să acordați atenție debitului de apă, deoarece o scădere a debitului poate indica o problemă la sistemul de răcire. Ar putea fi vorba de un blocaj în jurul intrărilor de apă (pungile de plastic în apă sunt o cauză frecventă), nisip în sistem, o pompă de apă defectă, deteriorarea rotorului pompei, etc.).

Spălarea sistemului de răcire cu apă proaspătă

Unele dintre problemele cauzate de acumularea de sare în interiorul și în jurul motorului pot fi următoarele

se previne prin spălarea caroseriei după utilizare și spălarea sistemului de răcire cu apă proaspătă. Pentru a curăța pasajele de apă de răcire, montați motorul într-un rezervor parțial umplut

apă dulce (nivelul apei deasupra plăcii anti-cavitare). Aduceți motorul la punctul mort, porniți-l și lăsați-l să funcționeze la turație mică timp de câteva minute. Această procedură trebuie efectuată cel puțin o dată pe lună. Dacă este posibil, faceți motorul să funcționeze în apă proaspătă la sfârșitul fiecărei curse.

Elice

Elicele pot fi ușor deteriorate de riscurile apei, de impactul cu fundul și de coroziune. Chiar și deteriorările minore pot reduce viteza. Elicele de pe ambarcațiunile cu motor exterior sunt prevăzute cu un știft care se rupe atunci când elicea lovește un obiect dur. Acul poate fi înlocuit cu ușurință. Dacă paleta elicei este îndoită sau uzată, cel mai bine este să instalați o elice nouă, deoarece vechea elice nu va funcționa corespunzător. Asigurați-vă că aveți instalată elicea recomandată de producător. La fiecare trei luni, scoateți elicea și lubrifiați arborele elicei.

Sfaturi:

1. Citiți cu atenție instrucțiunile de utilizare înainte de utilizare și păstrați-le pentru referințe ulterioare.
2. Nu agățați obiecte grele pe motorul exterior care ar putea cauza răsturnarea ambarcațiunii.
3. Nu modificați motorul decât dacă acest lucru este sigur sau necorespunzător.
4. Nu folosiți motorul exterior după ce ați consumat alcool sau alte droguri care vă pot afecta percepția.
5. Purtați o vestă de salvare la bord.
6. Benzina este foarte inflamabilă și explozivă și trebuie manipulată cu mare atenție. După realimentare, aveți grijă să nu vărsați benzină în jurul motorului.
7. Gazele emise de un motor exterior conțin monoxid de carbon (CO), care este un gaz incolor și inodor și care poate provoca leziuni cerebrale sau chiar moartea dacă este inhalat. Printre simptomele includ greață, amețeli și somnolență. Asigurați-vă că utilizați motorul exterior într-o zonă bine ventilată și evitați situațiile în care gura de aerisire ar putea fi blocată.
8. Verificați motorul exterior înainte de fiecare operațiune. Verificați combustibilul țeavă, șuruburi, piulițe, nivel de lubrifiant.
9. Asigurați-vă că mâinile sau alte părți ale corpului dumneavoastră nu ating elicea în mișcare sau piesele care sunt fierbinți atunci când motorul pornește.
10. Operatorul trebuie să fie familiarizat cu legile și reglementările care reglementează activitățile de suprafață sau cu motoarele exterioare într-o țară în care acestea sunt interzise și nu trebuie utilizate.
11. Verificați condițiile meteorologice înainte de a utiliza produsul. Nu folosiți motorul în condiții meteo nefavorabile.
12. Înainte de croazieră, informați alte persoane despre locul unde va merge operatorul.
13. Folosiți motorul exterior cu prudență atunci când mergeți, asigurându-vă că operați barca la o viteză sigură și verificând cu atenție dacă există obstacole în apă.
14. Atunci când folosiți un motor exterior în apă, asigurați-vă că păstrați o distanță de cel puțin 20 de metri față de înotători, deoarece valul de apă creat de motor și de palele elicei poate fi periculos pentru înotători.
15. După utilizare, curățați piesele care se află în apă, deoarece acestea pot rugini. Aveți grijă să nu apă să nu pătrundă în motor, deoarece l-ar putea deteriora.
16. A se păstra într-un mediu uscat și curat. Curățați și goliți rezervorul de combustibil înainte de a depozita motorul.

17. Dacă aveți o problemă cu motorul dvs. exterior, contactați dealerul local pentru a solicita pentru corecție.

Instrucțiuni pentru realimentare

Benzina este inflamabilă și explozivă:

1. La realimentare, nu fumați și evitați focul și alte surse de aprindere.
2. Opriți motorul înainte de realimentare.
3. Utilizați numai benzină pură fără plumb. Utilizați ulei de motor în patru timpi.
4. Nu vărsați gazul. Ștergeți orice benzină vărsată cu o cârpă curată.
5. Când porniți motorul, păstrați o distanță de cel puțin 3 metri față de punctul de realimentare.



Date tehnice

Tipul de motor:	Un singur cilindru, în 4 timpi, răcit cu aer, OHV
Model de motor:	XP200A
Volum:	196cm ³
Performanță maximă:	4.9kw/3600rpm
Cuplu maxim (N-m/rev/min)	10,5/2500
Tipul de aprindere	Scânteie
Filtru de aer	Semisec, ulei, filtru de spumă
Viteza de ralanti	1800±150 rpm
Diametru X cursă	70mm x 51mm
Modul de lubrifiere	Pulverizare
Sistem de pornire:	Starter
Rata de compresie	8.2:1
Voința de lumânări	0,7±0,1mm
Capacitatea rezervorului de combustibil:	1,3l
Capacitatea rezervorului de ulei:	0,55l
Ulei de lubrifiere:	SAE 10W-30
Rata de conversie:	2,08 (27/13)
Diametrul elicei:	200mm
Greutate netă:	22,4 kg
Nivelul de presiune acustică LpA	62,7 dB(A) k=3 dB(A)
Nivelul de putere acustică LWA	67 dB(A) k=3 dB(A)

Pro-Tech
shop